

## CITY ON THE MOVE 移动城市系列

程博 / 瑞士建筑与工程协会 SIA 注册建筑师, 苏黎世 MEIERHUG ARCHITEKTEN 建筑事务所建筑师  
于岛 / 瑞士建筑与工程协会 SIA 注册建筑师, 丘 HIL ARCHITECTS 建筑设计工作室合伙建筑师



广场歌舞厅 - 大梅沙村爱梅路宋彩道社区广场

德国哲学家莱辛认为不同艺术门类之间虽然可以有通感式的类比与相似性存在, 但因其载体媒介的不同, 归根结底都有其自身的边界条件——这局限性本身恰恰是定义该艺术内核与特质的标尺。

建筑与其他艺术形式最大的不同就是它可以容纳人的活动——其作为一种艺术形式与实用物的混合体, 让其与观者主体之间的不仅仅是“凝视”或“聆听”这样泾渭分明的疏离关系, 容纳支持使用者的活动所带来的主动的、积极的、参与的审美体验, 在一众艺术形式中无出其右 (即使是今日各种空间装置艺术, 其局限的互动可能与起建筑所能容纳活动的多样性相比, 可谓班门弄斧)。

以趣味为目的的艺术门类庞杂各有所长, 而在建筑中也自古有之, 中国园林与欧洲园林是为绝佳先例。而建筑的趣味与其他艺术形式相比的独特之处, 也恰恰仍在于其所能容纳活动的趣味性 (与雕塑趣味性的诙谐夸张形式绝然不同)。

过去, 血缘、地理、阶级的影响促成相对稳定的社区 (宗族、村落、城市邻里……), 并在特定的场所 (祭堂、神庙、水井……) 形成了社区中心, 在其处形成“公共建筑”满足活动需求。

当代多元社会所容纳的对“趣味”及“趣味活动”的理解可谓千变万化, 而像深圳盐城这样的大都市里,

越来越多匿名的个体因为共同的兴趣形成多样流动的社区 (微博、豆瓣、朋友圈……), 并自发地从线上到线下, 在临时选择的地点形成活动场所。建筑不再是社会活动形成的条件, 而是流动社区中个体多样性需求的结果, 作为一个没有特定使用者的建筑, 以为不同人群不同期许提供相应空间为趣味性的最高体现——移动城市系列的两个作品所追求的“轻”“临时”“多变”“可移动”的特质, 正是以这一目标为出发点进行的探索。

移动城市系列·移动微中心

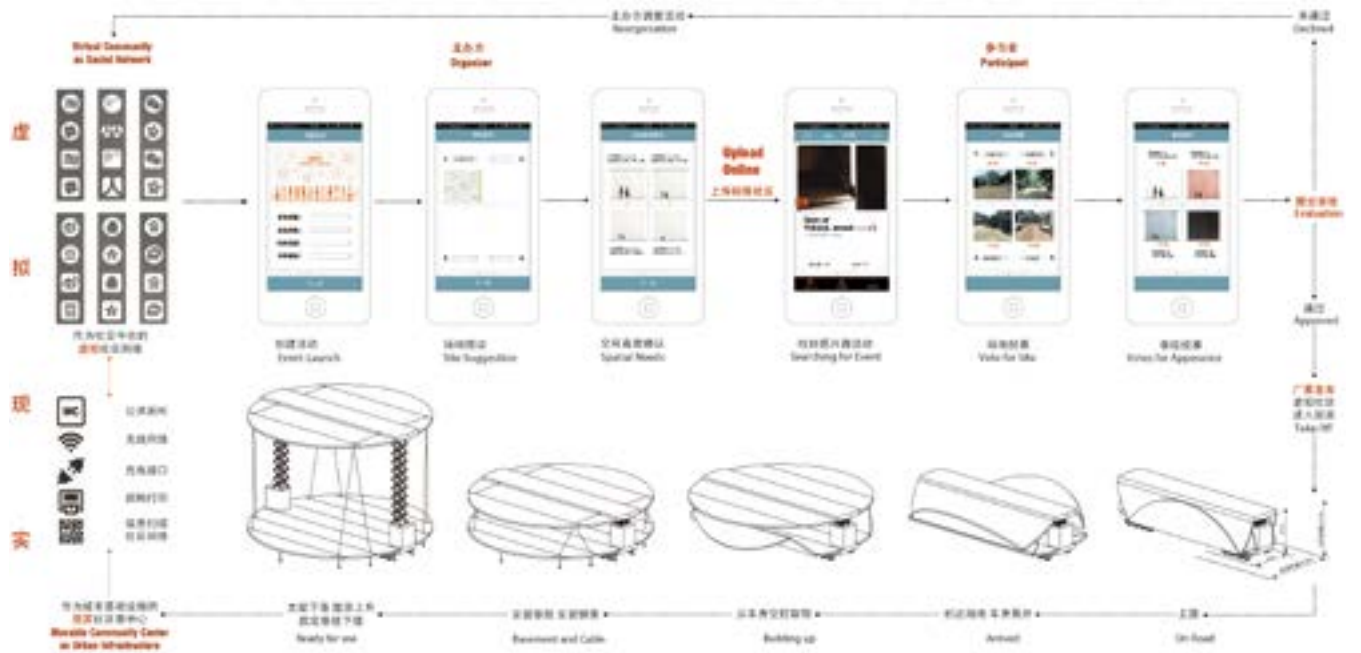

移动微中心运作模式

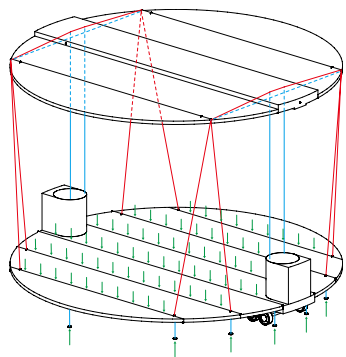

- 拉力
- 压力
- 外力

结构示意图



公司租用临时幼托 - 海景二路绿道

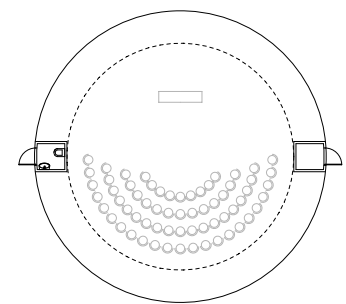

平面图

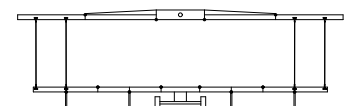

剖面图



音乐节舞台 - 大梅沙海滨公园

移动城市系列·拼贴屋

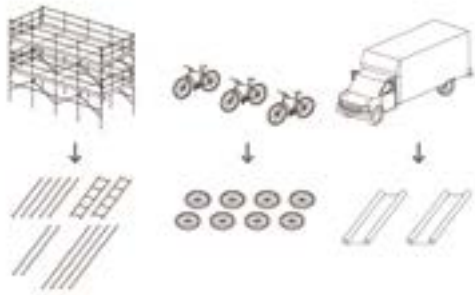

材料收集

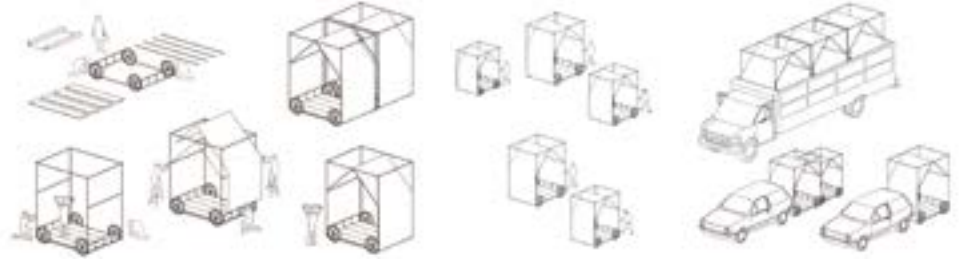

组装过程

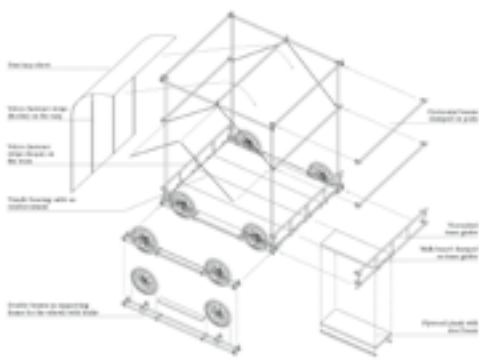

构造分解图

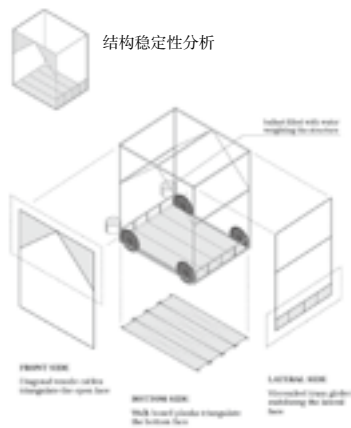

结构示意图

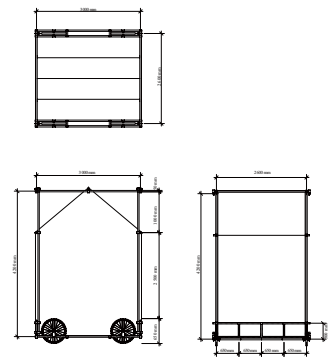

技术图



跳蚤市场 - 海景二路线道

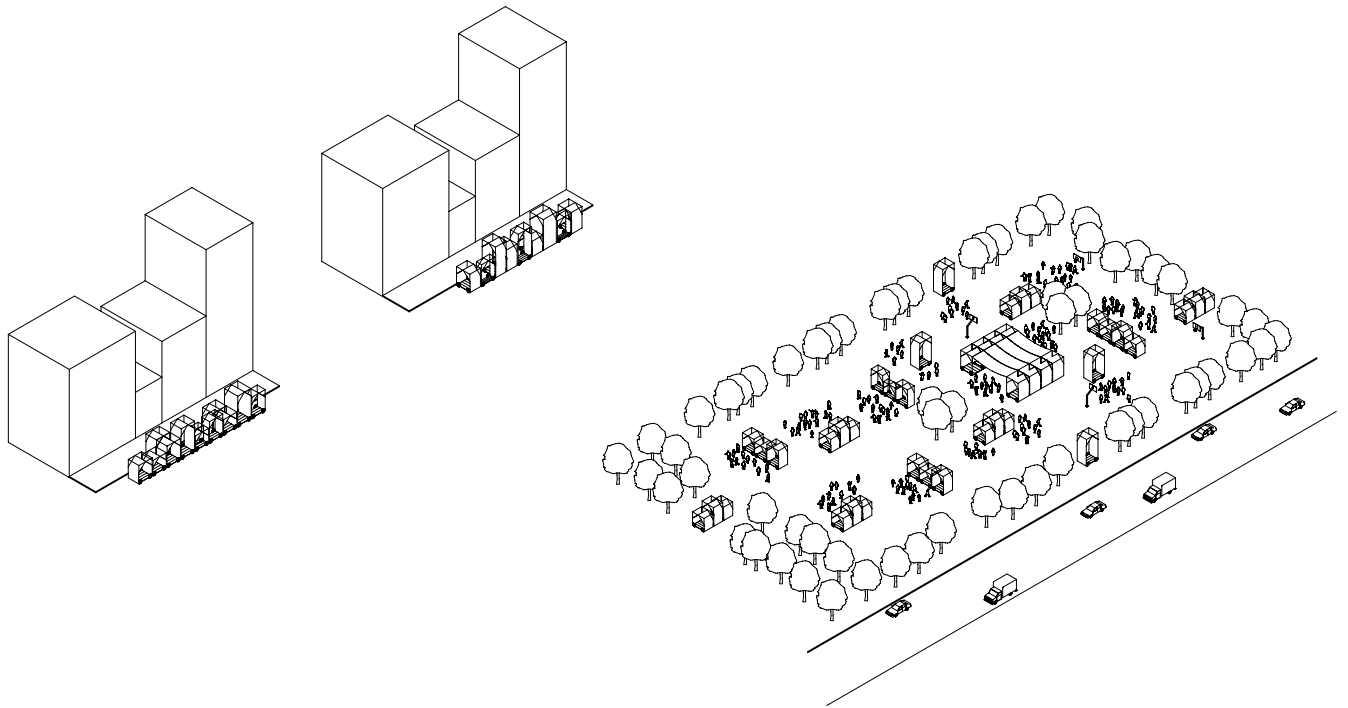

社区工艺宣讲 - 海山公园